

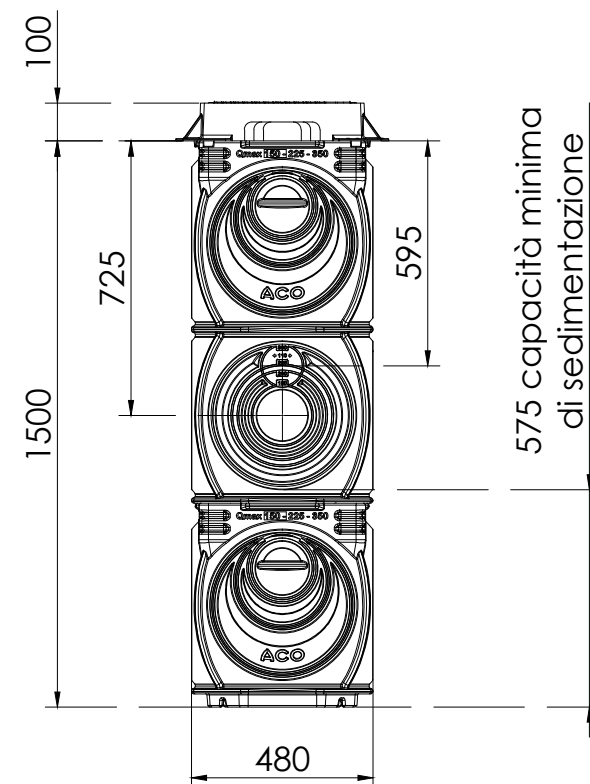

Scala 1:20

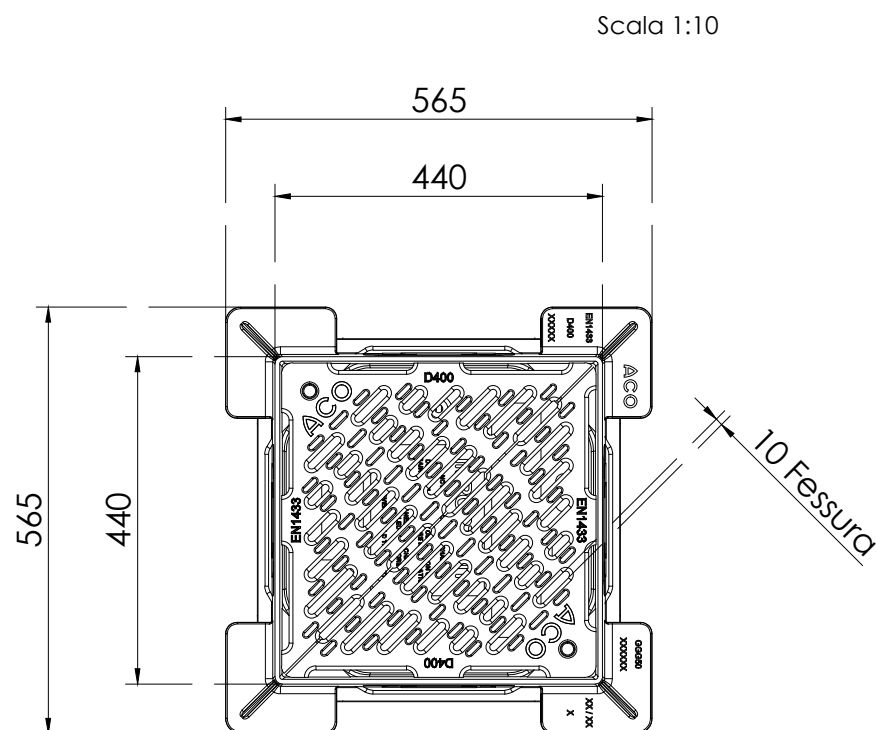

**Nota**

- Pozzetto di ispezione realizzato in MDPE, completo di caditoia in ghisa sferoidale, certificato UNI EN 124 per classe di carico D 400
- Modello lungo con sedimentatore
- Per il collegamento del sistema ACO Q Max 225 e 350 alla rete di drenaggio esterna
- Disponibile in classe di carico F 900 (Art. num. 32975)

<u>Material / Materiali</u> Channel : Vedi note Grating :		<u>Weight / Peso</u> Channel : 60 kg Grating :		 ACO Passavant S.p.a. Via Beviera, n° 41 42011 Bagnolo in Piano Reggio Emilia - Italy	Tel. 0039/0522/958111 E-mail : tecnico@aco.it www.aco.it
<u>Load Class / Classe di Carico</u> D 400		<u>Norme / Norma</u> UNI EN 1433			
<u>Date of / Data di :</u> Emis : Rev : 12/02/2015	<u>Technical Office</u> Ing. Marco Pizzi	<u>Art. num.</u> 32974		The drawing is property of company <b>ACO Passavant Spa</b> and must not be neither copied nor used for other unauthorized purposes. L'elaborato è di proprietà dell'azienda <b>ACO Passavant Spa</b> e non può essere nè copiato e nè usato per altri scopi non autorizzati.	<u>Projections/Proiezioni :</u> ISO-E 
<u>Description / Descrizione :</u> ACO Q Max 225 - 350 Elem. di ispezione con sedimentatore - Modello lungo					